

TRIBUNAL REGIONAL ELEITORAL DE GOIÁS (TRE/GO)

CONCURSO PÚBLICO

NÍVEL SUPERIOR

Aplicação: 1.º/2/2009

Cargo **3**: ANALISTA JUDICIÁRIO ÁREA: APOIO ESPECIALIZADO ESPECIALIDADE: ARQUITETURA

MANHÃ

CADERNO D

LEIA COM ATENÇÃO AS INSTRUÇÕES ABAIXO.

- 1 Confira atentamente se o tipo deste caderno — Caderno D — coincide com o que está registrado em sua folha de respostas e em cada página numerada deste caderno de provas. Em seguida, verifique se ele contém oitenta questões, correspondentes às provas objetivas, corretamente ordenadas de 1 a 80, e a prova discursiva, acompanhada de espaço para rascunho.
- 2 Quando autorizado pelo aplicador, no momento da identificação, escreva, no espaço apropriado da folha de respostas, com a sua caligrafia usual, a seguinte frase:

Não há nada que tão bem refresque o sangue como uma boa ação.
- 3 Caso o caderno esteja incompleto ou tenha qualquer defeito, ou haja divergência quanto ao tipo de caderno, solicite ao aplicador mais próximo que tome as providências cabíveis, pois não serão aceitas reclamações posteriores.
- 4 Não serão distribuídas folhas suplementares para rascunho nem para texto definitivo.
- 5 Não utilize lápis, lapiseira (grafite), borracha e(ou) qualquer material de consulta que não seja fornecido pelo CESPE/UnB.
- 6 Não se comunique com outros candidatos nem se levante sem autorização de um aplicador.
- 7 A duração das provas é de **quatro horas e trinta minutos**, já incluído o tempo destinado à identificação — que será feita no decorrer das provas —, ao preenchimento da folha de respostas e à transcrição do texto definitivo da prova discursiva para a folha de texto definitivo.
- 8 Você deverá permanecer obrigatoriamente em sala por, no mínimo, **uma hora** após o início das provas e poderá levar este caderno de provas somente no decurso dos últimos **quinze minutos** anteriores ao horário determinado para o término das provas.
- 9 Ao terminar as provas, chame o aplicador mais próximo, devolva-lhe a sua folha de respostas e a sua folha de texto definitivo da prova discursiva e deixe o local de provas.
- 10 A desobediência a qualquer uma das determinações constantes no presente caderno, na folha de respostas ou na folha de texto definitivo da prova discursiva poderá implicar a anulação das suas provas.

AGENDA (datas prováveis)

- I 3/2/2009, após as 19 h (horário de Brasília) – Gabaritos oficiais preliminares das provas objetivas: Internet — www.cespe.unb.br.
- II 4 e 5/2/2009 – Recursos (provas objetivas): exclusivamente no Sistema Eletrônico de Interposição de Recurso, Internet, mediante instruções e formulários que estarão disponíveis nesse sistema.
- III 3/3/2009 – Resultado final das provas objetivas, resultado provisório da prova discursiva e convocação para a perícia médica: Diário Oficial da União e Internet.
- IV 4 e 5/3/2009 – Recursos (prova discursiva): exclusivamente no Sistema Eletrônico de Interposição de Recurso, Internet, mediante instruções e formulários que estarão disponíveis nesse sistema.
- V 24/3/2009 – Resultado final da prova discursiva, da perícia médica e do concurso: Diário Oficial da União e Internet.

OBSERVAÇÕES

- Não serão objeto de conhecimento recursos em desacordo com o item 10 do Edital n.º 1 — TRE/GO, de 21/10/2008.
- Informações adicionais: telefone 0(XX) 61 3448-0100; Internet — www.cespe.unb.br.
- É permitida a reprodução deste material apenas para fins didáticos, desde que citada a fonte.

- Nas questões de 1 a 80, marque, para cada uma, a única opção correta, de acordo com o respectivo comando. Para as devidas marcações, use a **Folha de Respostas**, único documento válido para a correção das suas provas.
- Nos itens que avaliam **Noções de Informática**, a menos que seja explicitamente informado o contrário, considere que: todos os programas mencionados estão em configuração-padrão, em português; o *mouse* está configurado para pessoas destros; expressões como **clique**, **clique simples** e **clique duplo** referem-se a cliques com o botão esquerdo do *mouse*; **teclar** corresponde à operação de pressionar uma tecla e, rapidamente, liberá-la, acionando-a apenas uma vez. Considere também que não há restrições de proteção, de funcionamento e de uso em relação aos programas, arquivos, diretórios, recursos e equipamentos mencionados.

CONHECIMENTOS BÁSICOS

Texto para as questões de 1 a 5

1 O conceito de verdade tem sido abordado e compreendido de diferentes formas por diversos pensadores e por diversas escolas filosóficas. Os filósofos gregos 4 começaram a buscar a verdade em relação ou oposição à falsidade, ilusão, aparência. De acordo com essa concepção, a verdade estaria inscrita na essência, sendo idêntica à 7 realidade e acessível apenas ao pensamento, e vedada aos sentidos. Assim, um elemento necessário à verdade era a “visão inteligível”; em outras palavras, o ato de revelar, o 10 próprio desvelamento.

Já para os romanos, a verdade era *Veritas*, a veracidade. O conceito era sempre aplicado, isto é, remetia 13 a uma história vivida que pudesse ou não ser comprovada. Essa concepção de verdade subordinava-a, portanto, à possibilidade de uma verificação. A formulação do 16 problema do “critério de verdade” ocupou os adeptos da gnosiologia, aqueles que se dedicavam ao estudo das relações do pensamento, e de seu enunciado, sua forma de 19 tradução na comunicação humana com o objeto ou fato real, em que se buscava uma relação de correspondência. Para a lógica, o interesse circunscrevia-se na correção e(ou) 22 coerência semântica do discurso, da enunciação, descartando a reflexão sobre o mundo objetivo.

Para o filósofo Heidegger, as verdades são respostas 25 que o homem dá ao mundo. Ressalte-se a utilização do termo no plural, quando o conceito de verdade perde o critério do absoluto e(ou) do indivisível. Portanto, não 28 haveria mais uma verdade filosófica, mas várias verdades. Esse sentido mais pluralista também é defendido por Foucault, para quem o significado de verdade seria o de 31 expressão de determinada época, cada qual com sua verdade e seu discurso.

Iluska Coutinho. O conceito de verdade e sua utilização no jornalismo. Internet: <www.metodista.br/unesco/gcsb> (com adaptações).

QUESTÃO 1

Assinale a opção correspondente à frase do texto que representa a síntese de suas ideias.

- A “O conceito de verdade tem sido abordado e compreendido de diferentes formas por diversos pensadores e por diversas escolas filosóficas.” (l.1-3)
- B “Os filósofos gregos começaram a buscar a verdade em relação ou oposição à falsidade, ilusão, aparência.” (l.3-5)
- C “Assim, um elemento necessário à verdade era a ‘visão inteligível’; em outras palavras, o ato de revelar, o próprio desvelamento.” (l.8-10)
- D “A formulação do problema do ‘critério de verdade’ ocupou os adeptos da gnosiologia” (l.15-17)

QUESTÃO 2

No texto, um fato ou estado considerado em sua realidade está expresso pelo verbo sublinhado em

- A “a verdade estaria inscrita” (l.6).
- B “o interesse circunscrevia-se” (l.21).
- C “não haveria mais uma verdade filosófica” (l.27-28).
- D “o significado de verdade seria o de expressão” (l.30).

QUESTÃO 3

A respeito do texto, julgue os itens seguintes.

- I Tanto para os gregos como para os lógicos, a verdade constituía uma reflexão, acessível aos sentidos, não ilusória sobre o mundo.
- II Em latim, o conceito de verdade estava associado à experiência e dependia de verificação.
- III Para filósofos mais modernos, a verdade relaciona homem e mundo e varia nas diferentes épocas e discursos.

Assinale a opção correta.

- A Apenas o item I está certo.
- B Apenas o item III está certo.
- C Apenas os itens I e II estão certos.
- D Apenas os itens II e III estão certos.

QUESTÃO 4

Assinale a opção correta a respeito do emprego da crase nas estruturas linguísticas do texto.

- A No segundo período do texto (l.3-5), mantêm-se as relações semânticas, bem como a correção gramatical, ao se inserir à antes de “ilusão” e antes de “aparência”.
- B Tanto o uso da crase em “à realidade” (l.6-7) como da contração em “ao pensamento” (l.7) justificam-se pelas relações de regência de “idêntica” (l.6).
- C Nas linhas 12 e 13, preservam-se as relações de regência de “remetia”, bem como a correção gramatical do texto, ao se inserir um sinal indicativo de crase em “a uma história”.
- D A retirada do sinal indicativo de crase em “à possibilidade” (l.14-15) provocaria erro gramatical e incoerência nas ideias do texto, por transformar objeto indireto em objeto direto na oração.

QUESTÃO 5

Assinale a opção **incorreta** a respeito da função textual das estruturas linguísticas do texto.

- A** No encadeamento dos argumentos do texto, a expressão “essa concepção” (l.5) remete à ideia anterior, de “verdade em relação ou oposição à falsidade, ilusão, aparência” (l.4-5).
- B** A expressão “em outras palavras” (l.9) tem a função de introduzir uma explicação ou um esclarecimento sobre como o conceito de ‘visão inteligível’ (l.9) deve ser compreendido.
- C** O desenvolvimento das ideias do texto mostra que a expressão “gnosiologia” (l.17) deve ser interpretada como sinônimo de ‘critério de verdade’ (l.16).
- D** Na organização da coesão textual, as duas ocorrências do vocábulo “mais” (l.28 e 29) associam as ideias das orações em que ocorrem às dos parágrafos anteriores, mas sua omissão não prejudicaria a correção ou a coerência textuais.

Texto para as questões de 6 a 8

1 A ciência moderna teve de lutar com um inimigo poderoso: os monopólios de interpretação, fossem eles a religião, o estado, a família ou o partido. Foi uma luta
4 travada com enorme êxito e cujos resultados positivos vão ser indispensáveis para criar um conhecimento emancipatório pós-moderno. O fim dos monopólios de
7 interpretação é um bem absoluto da humanidade.

No entanto, como a ciência moderna colonizou as outras formas de racionalidade, destruindo, assim, o
10 equilíbrio dinâmico entre regulação e emancipação, em detrimento desta, o êxito da luta contra os monopólios de interpretação acabou por dar lugar a um novo inimigo, tão
13 temível quanto o anterior, e que a ciência moderna não podia senão ignorar: a renúncia à interpretação, paradigmaticamente patente no utopismo automático da
16 tecnologia e também na ideologia e na prática consumistas.

Boaventura de Sousa Santos. *A crítica da razão indolente*. São Paulo: Cortez, 2007, p. 95 (com adaptações).

QUESTÃO 6

Depreende-se da argumentação do texto que

- A** a criação de um conhecimento pós-moderno apoia-se na utopia da ideologia e da prática consumista.
- B** tanto uma interpretação monopolizada quanto a falta de interpretação são prejudiciais à humanidade.
- C** tanto a ciência moderna quanto outras formas de racionalidade prejudicaram a luta contra os monopólios de interpretação.
- D** o fim dos monopólios de interpretação teve como uma de suas consequências o enfraquecimento da religião, do Estado, da família e dos partidos.

QUESTÃO 7

Assinale a opção correspondente à proposta de substituição para o texto que provoca erro ou incoerência textual.

- A** fosse em lugar de “fossem eles” (l.2)
- B** seus em lugar de “cujos” (l.4)
- C** Acabarem os monopólios de interpretação em lugar de “O fim dos monopólios de interpretação” (l.6-7)
- D** deixar de em lugar de “senão” (l.14)

QUESTÃO 8

No desenvolvimento das ideias do texto, introduz-se uma ideia de causa com o uso

- A** de “para” (l.5).
- B** de “como” (l.8).
- C** de “destruindo” (l.9).
- D** do sinal de dois-pontos depois de “ignorar” (l.14).

Texto para as questões de 9 a 11

1 Por muitos anos, pensávamos compreender o que era interpretado, o que era uma interpretação; inquietávamo-nos, eventualmente, a propósito de uma dificuldade em particular,
4 ocorrida no trabalho de interpretação. Nada mais. Atualmente, não temos certeza, já não estamos tão certos. O conflito de ideologias fez com que indagássemos sobre o que quer dizer
7 uma interpretação e duvidássemos sobre o que estávamos fazendo ou teríamos de fazer.

Em vez desse tratamento que era dado à questão da
10 interpretação, a Teoria Crítica ou o Criticismo insiste em trabalhar com as palavras que estão inscritas em determinada página.

Célio Garcia. *Graças à letra “soft”, a estrutura “hard” dura*. In: Hugo Mari *et al.* (Org.). *Estruturalismo, memória e repercussões*. Belo Horizonte: UFMG/Diadorim, p. 192 (com adaptações).

QUESTÃO 9

Assinale a opção correspondente ao desdobramento para a frase “Nada mais.” (l.4) que está gramaticalmente correto e coerente para o desenvolvimento da argumentação do texto.

- A** Nada mais nos inquietava.
- B** Nada mais tínhamos para interpretar.
- C** Nada mais pensávamos compreendermos.
- D** Nada mais havia em um trabalho de interpretação.

QUESTÃO 10

Assinale a opção **incorreta** a respeito do uso dos sinais de pontuação no texto.

- A Na conexão de ideias, a conjunção e desempenharia a mesma função da vírgula depois de “interpretado” (ℓ.2) e poderia substituí-la sem prejudicar a correção do texto.
- B A substituição das duas vírgulas que demarcam a explicação “a propósito de uma dificuldade em particular” (ℓ.3) pelo duplo travessão preservaria a correção gramatical e a coerência textual.
- C Respeita-se a relação entre as ideias do texto e mantém-se sua correção gramatical com a substituição do ponto depois de “certos” (ℓ.5) pelo sinal de dois-pontos, fazendo os necessários ajustes na inicial maiúscula.
- D Na linha 9, a inserção de uma vírgula depois de “tratamento” preservaria a correção do texto, mas deixaria de marcar o caráter restritivo da oração iniciada por “que era”.

QUESTÃO 11

Preserva-se a correção gramatical e a coerência das ideias do texto

- A ao se deslocar o pronome átono em “inquietávamo-nos” (ℓ.2) para antes do verbo, escrevendo **nos inquietava**.
- B ao se inserir **que tenha sido** antes de “ocorrida” (ℓ.4).
- C ao se substituir “fez com que indagássemos” (ℓ.6) por **fez-nos indagam**.
- D ao se retirar “que era” (ℓ.9).

QUESTÃO 12

Tribunal Regional Eleitoral de Goiás
Portaria n.º 443, de 30 de setembro de 2008 – TRE/GO

1 O Excelentíssimo Senhor Desembargador-Presidente do Tribunal Regional Eleitoral de Goiás, no uso de suas atribuições e

Considerando o disposto no art. 10, parágrafo único, inciso II, da
4 Lei n.º XXXX, de 19 de setembro de 1998, e no art. 8.º, parágrafo 3.º, da Resolução n.º YYYY, de 15 de outubro de 1999, do colendo Tribunal Superior Eleitoral;

7 Considerando a necessidade de se promover a padronização dos procedimentos relativos à anotação dos órgãos de direção partidária regionais;

10 Considerando que as solicitações de anotações feitas pelos partidos políticos devem seguir as regras dos estatutos partidários;

RESOLVE:

13 Art. 1.º Os pedidos dever-se-ão ser requeridos nos exatos termos dos partidos.

16 Art. 2.º Só se dará prosseguimento aos pedidos de prorrogação quando em conformidade com a lei.

Para que o trecho de documento acima atenda às normas de redação de documentos oficiais, é necessário

- A que a data da portaria seja retirada da identificação, juntamente com a vírgula que a precede, escrevendo-se **Goiás, 30 de setembro de 2008** no final do documento, imediatamente antes da assinatura e da identificação do signatário.
- B que se escreva com letras iniciais maiúsculas “parágrafo único” (ℓ.3), “colendo” (ℓ.5) e “art. 10” (ℓ.3), sendo o último por extenso; com iniciais minúsculas o segundo termo de “Desembargador-Presidente” (ℓ.1) e as ocorrências de “Considerando”, exceto a primeira.
- C que se retire o pronome átono de “dever-se-ão” (ℓ.13), grafando-se **deverão**.
- D que se substitua “dará” (ℓ.15) por **darão**, para atender às regras gramaticais da norma de padrão culto.

Texto para as questões de 13 a 15

1 Censurar, proibir e reprimir são atitudes antipáticas, porque geralmente são vistas pela sociedade como inimigas da liberdade individual, da criatividade e da verdade. A censura esconde dilemas e armadilhas sutis que podem causar mais confusão do que esclarecer os problemas relacionados a ela, até porque nem todo tipo de
7 censura representa uma interferência odiosa na vida da população. Um exemplo simples de censura socialmente aceitável — ou até considerada necessária para o bom
10 andamento da vida social — é a tentativa de proteger crianças contra filmes, livros e outras manifestações do pensamento que possam incitar à violência ou a outras
13 situações consideradas prejudiciais à formação dos jovens.

Por outro lado, existem formas de censura que,
16 apesar de serem, em princípio, tão odiosas quanto a censura política, tornam-se praticamente invisíveis no interior do corpo social. Elas agem sem que os
19 responsáveis sequer se deem conta do que estão fazendo. É o caso, entre outros, dos preconceitos, que são, por definição, verdades falsas que, quando se disseminam
22 dentro de um grupo ou comunidade, tendem a hostilizar formas de pensamento e de comportamento que, de alguma forma, não se conformam àquela “verdade”.

Flávio Dieguez. Ver, ouvir e calar. *Discutindo a língua portuguesa*, ano 2, n.º 12, p. 34-6 (com adaptações).

QUESTÃO 13

Julgue se as seguintes estruturas do texto explicitam uma relação textual de comparação.

- I “causar mais confusão do que esclarecer” (ℓ.5)
- II “nem todo tipo de censura representa uma interferência” (ℓ.6-7)
- III “até considerada necessária” (ℓ.9)
- IV “tão odiosas quanto a censura política” (ℓ.16-17)

Estão certos apenas os itens

- A I e III.
- B I e IV.
- C II e III.
- D II e IV.

QUESTÃO 14

Assinale a opção correta a respeito das estruturas linguísticas do texto.

- A A expressão, na voz passiva, “são vistas pela sociedade” (ℓ.2) corresponde à voz ativa **a sociedade vê-nas**, que a pode substituir sem prejudicar a correção e a coerência do texto.
- B O verbo que se segue ao pronome “que” (ℓ.12) está no plural porque esse pronome tem como referente “filmes, livros” (ℓ.11).
- C Nas linhas 12 e 13, os sinais de crase em “à violência” e “à formação” mostram que se trata de dois termos que servem de complemento ao verbo “incitar”.
- D Na linha 24, justifica-se o sinal indicativo de crase em “àquela” pela exigência de iniciar o complemento de “se conformam” com a preposição **a**.

QUESTÃO 15

Julgue as seguintes propostas de continuidade para o texto.

- I Por isso, a hostilidade às formas de linguagem de grupos minoritários constitui uma forma de preconceito.
- II Assim, qualquer “verdade” reprimida representa uma armadilha de preconceitos e censuras.
- III Portanto, são verdades falsas porque são invisíveis.

Há continuidade gramaticalmente correta e argumentativamente coerente para o texto apenas

- A no item I.
- B no item III.
- C nos itens I e II.
- D nos itens II e III.

Texto para as questões de 16 a 18

Considere a configuração de um microcomputador do tipo *notebook* apresentada a seguir.

Intel Core Duo – 1,6 GHz e 533 MHz FSB;
 2 MB L2 *cache*;
 15,4 WXGA LCD;
 120 GB HDD;
 DVD-RW *double layer*;
 1 GB DDR2, 802.11 a/b/g *wireless* LAN.

QUESTÃO 16

Com base na configuração apresentada, assinale a opção correta.

- A 1,6 GHz indica que o processador possui capacidade de armazenamento de dados de 1.600 MB.
- B Intel Core Duo indica a existência de memória dupla, o que amplia a velocidade de processamento das informações.
- C 533 MHz FSB indica a capacidade da memória RAM.
- D Intel Core Duo indica que há dois processadores no mesmo *chip* de silício.

QUESTÃO 17

Com referência ao microcomputador apresentado, assinale a opção correta.

- A 2 MB L2 *cache* indica a capacidade da memória *cache*, uma memória estática que tem por finalidade aumentar o desempenho do processador ao realizar busca antecipada na memória RAM.
- B A opção L2 significa que é possível instalar dois sistemas operacionais, como o Linux e o Windows XP.
- C A utilização de dispositivos do tipo *pen drive* permite ampliar, ainda que temporariamente, a capacidade da memória ROM do computador.
- D A capacidade do disco rígido, na referida configuração, é de 1 GB.

QUESTÃO 18

Ainda com base na configuração apresentada, assinale a opção correta.



- A DVD-RW *double layer* indica que o *notebook* possui leitora de DVD dupla face, mas não permite gravação.
- B Com a configuração de *hardware* apresentada, não seria possível a instalação do *software* Linux. Para essa instalação, seria necessário ampliar a capacidade de memória.
- C O *notebook* com a configuração apresentada permite acesso a redes sem fio das tecnologias 802.11 a/b/g *wireless* LAN.
- D 15,4 WXGA LCD indica o modelo e o tamanho da placa-mãe da configuração apresentada.

Figura para as questões de 19 a 22

A figura a seguir mostra uma janela do *software* Writer, com um documento em processo de edição.



**QUESTÃO 19**

Com base na figura apresentada, assinale a opção correta.

- A O símbolo , no canto esquerdo do documento em edição, indica que a imagem mostrada no documento é um *hiperlink*.
- B Para mover a imagem mostrada no documento, é suficiente clicá-la no centro e arrastá-la para a posição desejada.
- C Para alterar as cores da imagem mostrada no documento, é suficiente clicar a ferramenta  e, na janela disponibilizada, escolher as cores.
- D Para alterar a posição da imagem no documento, é suficiente apontar o cursor para a borda da imagem até que ele se transforme em uma seta de dupla ponta e arrastar a imagem para a posição desejada.

QUESTÃO 20

Com relação à figura mostrada, assinale a opção correta.

- A Considerando que o documento em edição tenha um título com a fonte em letras minúsculas, para alterá-lo para letras maiúsculas é suficiente selecioná-lo; clicar a opção Alterar Capitalização do menu **Formatar**; e, posteriormente, na janela disponibilizada, clicar Maiúscula.
- B Para criar afastamento à direita da imagem em relação ao texto, é suficiente pressionar a tecla .
- C Ao pressionar a tecla , o texto será excluído.
- D Para formatar o texto com espaçamento duplo, é suficiente clicar a ferramenta .

QUESTÃO 21

Com referência à figura apresentada, assinale a opção correta.

- A O estilo do texto no documento em edição é padrão.
- B O texto está formatado com fonte Arial e está centralizado.
- C A auto verificação ortográfica está ativada.
- D O documento em edição possui duas páginas.

QUESTÃO 22

Considerando que o Microsoft Outlook seja o cliente de *e-mail* padrão, assinale a opção correspondente à sequência correta de procedimentos para o envio do documento em edição como anexo de um *e-mail*.







- A clicar a opção Envelope do *menu* **Inserir**, digitar o endereço eletrônico do destinatário no campo Para, clicar Enviar
- B clicar a ferramenta , digitar o endereço eletrônico do destinatário no campo Para, clicar Enviar
- C clicar a opção Exportar do *menu* **Arquivo**, digitar o endereço eletrônico do destinatário no campo Para, clicar Enviar
- D clicar a ferramenta , abrir o Microsoft Outlook, digitar o endereço eletrônico do destinatário no campo Para, clicar Enviar

Figura para as questões de 23 a 26

A figura a seguir ilustra uma janela do aplicativo Calc, com uma planilha em processo de edição.

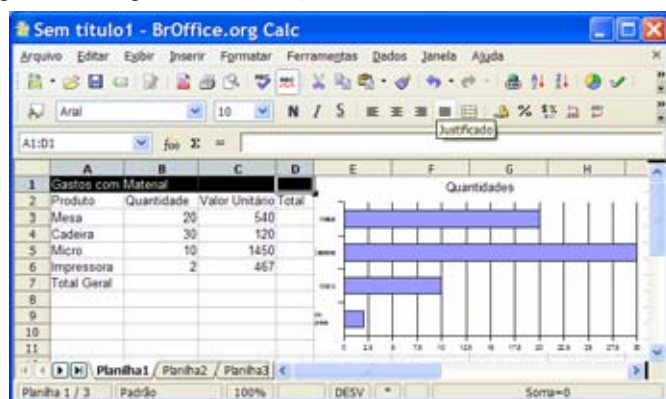

**QUESTÃO 23**

Com relação à figura apresentada, assinale a opção correta.

- A Na situação da janela mostrada, para centralizar o título — Gastos com Material — na planilha, é suficiente clicar o botão .
- B Para centralizar os conteúdos das células A2, B2, C2 e D2, é suficiente selecioná-las e clicar a ferramenta .
- C Para mesclar as células A1, B1, C1 e D1, é suficiente selecioná-las e clicar o botão .
- D Na situação da janela mostrada, para mesclar e centralizar o título da planilha — Gastos com Material —, é suficiente clicar o botão .





QUESTÃO 24

Com base na figura apresentada, assinale a opção correta.

- A Para inserir bordas duplas na planilha, a sequência correta de procedimentos é: selecionar a planilha; clicar a opção Células do *menu* **Formatar**; clicar a guia Borda, selecionar estilo duplo; clicar OK.
- B Para alterar o tipo de letra da planilha, é suficiente selecioná-la, clicar a opção Fonte do *menu* **Formatar**, selecionar o tipo de fonte desejado, clicar OK.
- C Para autoformatar a planilha, é suficiente selecioná-la, clicar a ferramenta , na janela disponibilizada, selecionar o modelo desejado, clicar OK.
- D Para formatar os valores da coluna Valor Unitário como moeda, é suficiente selecioná-los e clicar o botão .

QUESTÃO 25

Ainda com relação à figura apresentada, assinale a opção correta.

- A Para calcular o valor total a ser gasto com a aquisição dos produtos, é suficiente clicar a célula C7, clicar a ferramenta  e pressionar a tecla .
- B Para calcular o valor Total para o produto Micro, é suficiente clicar a célula D5, digitar a fórmula =B5+C5 e pressionar a tecla .
- C Para calcular o valor Total para o produto Mesa é suficiente clicar a célula D3, digitar a fórmula =B3*C3 e pressionar a tecla .
- D Para calcular o valor Total Geral, é suficiente calcular o somatório da quantidade na célula B7 e multiplicar pelo resultado do cálculo do somatório dos valores unitários.

QUESTÃO 26

Considerando o gráfico apresentado na figura, assinale a opção correta.

- A Os valores no eixo horizontal apresentam casas decimais porque ele foi construído com base na coluna D.
- B Para alterar o tamanho do gráfico, é suficiente selecioná-lo, clicar a opção Tamanho do *menu* **Formatar**, selecionar, na janela disponibilizada, o tamanho desejado e clicar OK.
- C Para dimensionar o gráfico com tamanho 50% da página, é suficiente clicá-lo e selecionar 50 na ferramenta .
- D O gráfico foi construído com base apenas nos valores das colunas A e B.

Figura para as questões 27 e 28

A figura a seguir ilustra uma janela do Internet Explorer 6.0 (IE6), que está em uso para acesso a uma página *web*.



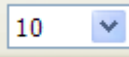
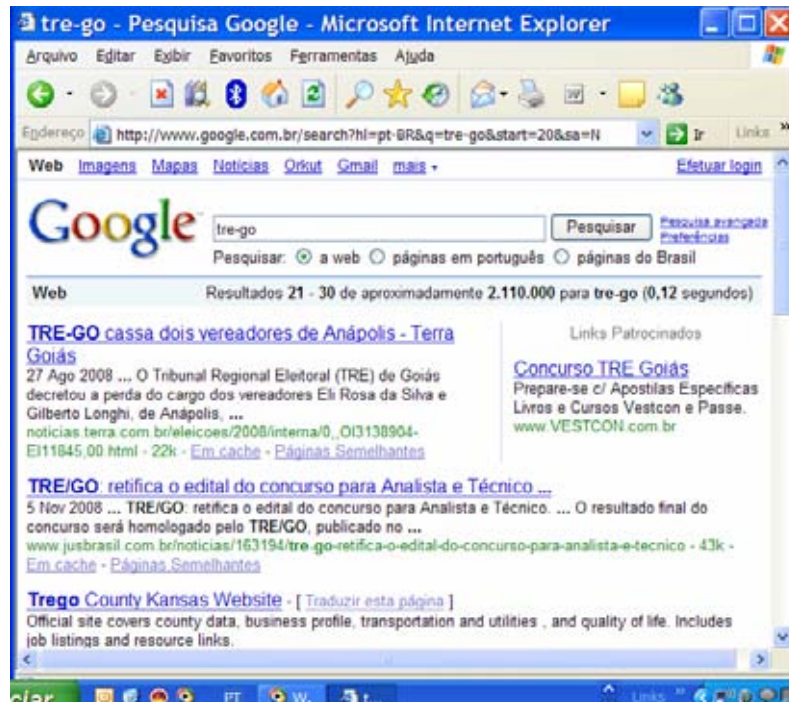

QUESTÃO 27

Considerando a pesquisa na Internet realizada, assinale a opção correta.

- A Se a pesquisa fosse realizada com o termo *tre-go* colocado entre aspas, então o último dos resultados mostrados na figura não seria apresentado.
- B A pesquisa apresenta o resultado de 30 sítios encontrados com o tema *tre-go*.
- C A partir da figura, é correto afirmar que a notícia “TRE-GO cassa dois vereadores de Anápolis”, encontra-se no sítio do TRE-GO.
- D O terceiro resultado mostrado na figura apresenta a tradução da página oficial do TRE-GO para o idioma inglês.

QUESTÃO 28

Considerando que o Microsoft Outlook seja o cliente padrão, assinale a opção correspondente à sequência correta de procedimentos para encaminhar, por *e-mail*, o resultado da pesquisa.

- A clicar a opção e-mail do menu **Arquivo**, digitar, no campo Para, o endereço eletrônico do destinatário, clicar Enviar
- B clicar a ferramenta , selecionar a opção Enviar Página, digitar, no campo Para, o endereço eletrônico do destinatário, clicar Enviar
- C clicar a ferramenta , selecionar a opção Enviar Página, digitar, no campo Para, o endereço eletrônico do destinatário, clicar Enviar
- D clicar o menu **Ferramentas**, selecionar a opção e-mail, digitar, no campo Para, o endereço eletrônico do destinatário, clicar Enviar

QUESTÃO 29

Acerca do Internet Explorer e do sistema operacional Linux, assinale a opção correta.

- A Para conectar à Internet um microcomputador que tenha instalado o sistema operacional Linux, é necessária a utilização de uma placa de rede específica.
- B A conexão, à Internet, de um microcomputador que possua o sistema operacional Linux instalado é mais lenta quando comparada com um que tenha instalado o Windows XP.
- C Se um *e-mail* for criado a partir de algum aplicativo do sistema operacional Linux, ele não poderá ser lido por destinatário que usa o Windows XP.
- D Com o Linux é possível acessar a Internet usando uma rede sem fio (*wireless*).

QUESTÃO 30

Assinale a opção correspondente a características do sistema operacional Linux.

- A multitarefa, multiusuário, *open source*
- B monotarefa, multiusuário, *open source*
- C multitarefa, monousuário, gratuito
- D monotarefa, monousuário, gratuito

CONHECIMENTOS ESPECÍFICOS

QUESTÃO 31

Tendo como base as técnicas para projeto de rampas, assinale a opção correta.

- A** O comprimento de uma rampa é diretamente proporcional à sua inclinação.
- B** Uma rampa de 30 m, com inclinação de 8%, vence uma altura (h) de 4 m.
- C** O comprimento de uma rampa helicoidal é medido no eixo médio desta.
- D** Com o intuito de evitar acidentes, as normas técnicas prescrevem que as rampas para automóveis devem ter inclinação (i) inferior a 8%.

QUESTÃO 32

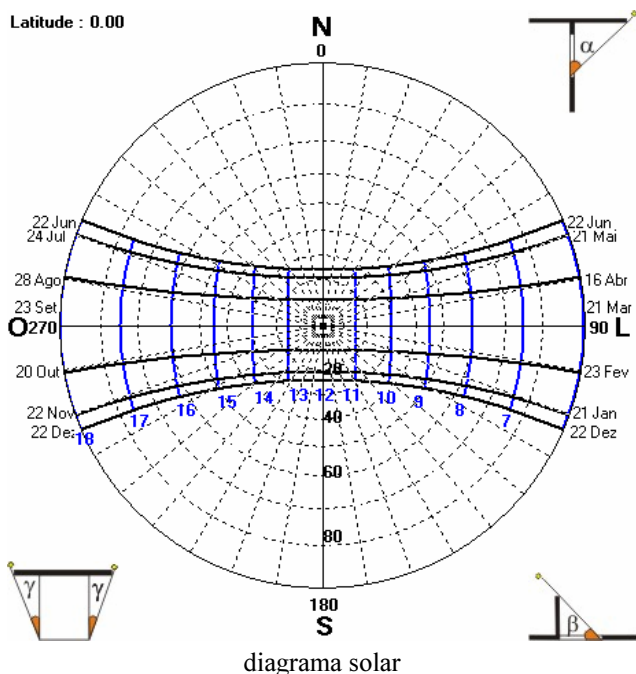

Observando a imagem do diagrama solar acima, considerando o controle ambiental das edificações e, ainda, o conforto humano e a ergonomia nas edificações, assinale a opção correta.

- A** As cidades localizadas próximo à linha do Equador são quentes porque, na maior parte do ano, os dias são mais longos que as noites.
- B** A cidade de Manaus, próxima ao Equador, possui clima quente e úmido. Como consequência, verifica-se grande amplitude térmica entre o verão e o inverno nessa cidade.
- C** O diagrama solar apresentado diz respeito a uma localidade situada a 10° de latitude sul.
- D** Nos locais quentes e úmidos, a sensação de conforto depende, sobretudo, de baixa incidência de radiação solar e de ventilação constante.

QUESTÃO 33

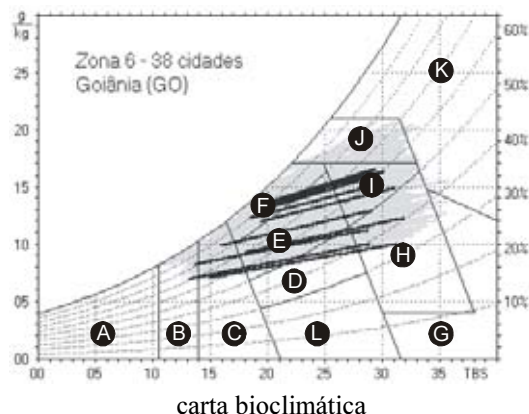

- A** - zona de aquecimento artificial (calefação)
- B** - zona de aquecimento solar da edificação
- C** - zona de massa térmica para aquecimento
- D** - zona de conforto térmico (baixa umidade)
- E** - zona de conforto térmico
- F** - zona de desumidificação (renovação do ar)
- G + H** - zona de resfriamento evaporativo
- H + I** - zona de massa térmica de refrigeração
- I + J** - zona de ventilação
- K** - zona de refrigeração artificial
- L** - zona de umidificação do ar

A respeito do clima de Goiânia, marcado na carta bioclimática acima pelos traços pretos, assinale a opção correta.

- A** A temperatura de bulbo seco (TBS) máxima não atinge 35° C.
- B** A umidade mínima chega a 10%.
- C** As condições climáticas apresentadas não pressupõem o sombreamento das aberturas.
- D** Durante o inverno, quando as temperaturas caem para menos de 15° C, torna-se imprescindível o aquecimento dos ambientes onde há longa permanência.

RASCUNHO

QUESTÃO 34

O isolamento acústico refere-se à capacidade de certos materiais formarem uma barreira, impedindo que a onda sonora passe de um recinto a outro. Essa capacidade é indicada pelo coeficiente de absorção sonora NRC (*noise reduction coefficient*) do material.

A respeito desse assunto, julgue os itens a seguir.

- I O NRC varia entre 0 e 1.
- II Para cada material, esse coeficiente é a relação entre a quantidade de energia sonora absorvida e a incidente.
- III O NRC de um material totalmente absorvente é igual a 0, e o de um material totalmente refletor é igual a 1.
- IV O NRC corresponde à média aritmética da absorção acústica das frequências sonoras.
- V Os forros são considerados acústicos a partir do índice de redução sonora de 0,50.

A quantidade de itens certos é igual a

- A** 1.
- B** 2.
- C** 3.
- D** 4.

QUESTÃO 35

Os materiais e sistemas absorventes sonoros podem ser agrupados em três categorias de acordo com suas características básicas (que têm diferentes efeitos em gamas distintas de frequência): porosos e fibrosos (mais eficazes nas altas frequências); ressoadores (mais eficazes nas médias frequências); membranas (mais eficazes nas baixas frequências). Acerca desses materiais e sistemas, assinale a opção correta.

- A** Os aglomerados de madeira e de cortiça pertencem à primeira categoria apresentada.
- B** O poliuretano e o poliestireno expandidos são ressoadores.
- C** As mantas de lã mineral contribuem para aumentar a absorção sonora essencialmente nas altas frequências.
- D** Os sistemas de membranas absorvem as ondas sonoras pela vibração de toda a sua estrutura, constituída por grandes áreas perfuradas.

QUESTÃO 36

Com base nas imagens mostradas na sinalização acima, assinale a opção correta.

- A** Os símbolos 1 e 5 dizem respeito a pessoas com problemas de locomoção.
- B** O símbolo 3 refere-se a pessoa com deficiência auditiva grave; o 6 e o 7 dizem respeito a uma deficiência auditiva leve.
- C** O símbolo 8 corresponde à sinalização de sanitários masculino e feminino acessíveis.
- D** Os símbolos 2 e 4 não integram a NBR 9050, pois não se referem a pessoas portadoras de necessidades especiais.

QUESTÃO 37

No que tange às instalações de esgoto, cujos projetos são normalizados pela NBR-19, assinale a opção correta.

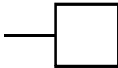
- A** A caixa de inspeção, destinada a permitir inspeção, limpeza e desobstrução das tubulações, é identificada pelo símbolo .
- B** Nos projetos de instalações de esgotos, as tubulações primárias deverão ser representadas com traço fino.
- C** A caixa sifonada, destinada a receber efluentes da instalação primária de esgotos é identificada pelo símbolo .
- D** Nos projetos de instalações de esgotos, as colunas de ventilação devem ser desenhadas com traço grosso contínuo.

Figuras e texto para as questões de 38 a 40



Figura 1 – corte esquemático com passagem para veículos no nível $\pm 0,00$



Figura 2 – sinalização de trânsito que indica uma altura máxima

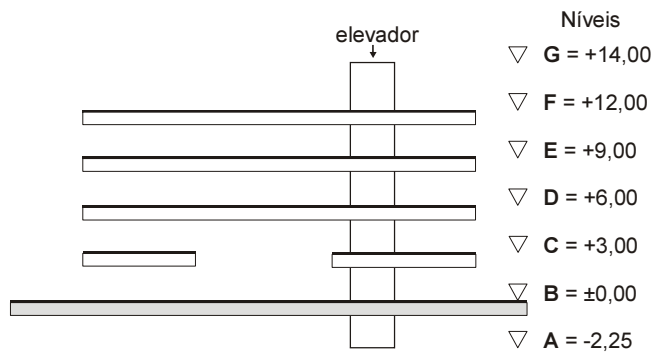

Figura 3 – corte no poço de um elevador padrão

- Altura da carga máxima permitida para veículos = 4,40 m
- Pé-direito livre mínimo permitido sob viadutos em rodovia = 5,50 m

QUESTÃO 38

Considerando as informações apresentadas e as noções de projetos complementares, assinale a opção correta.

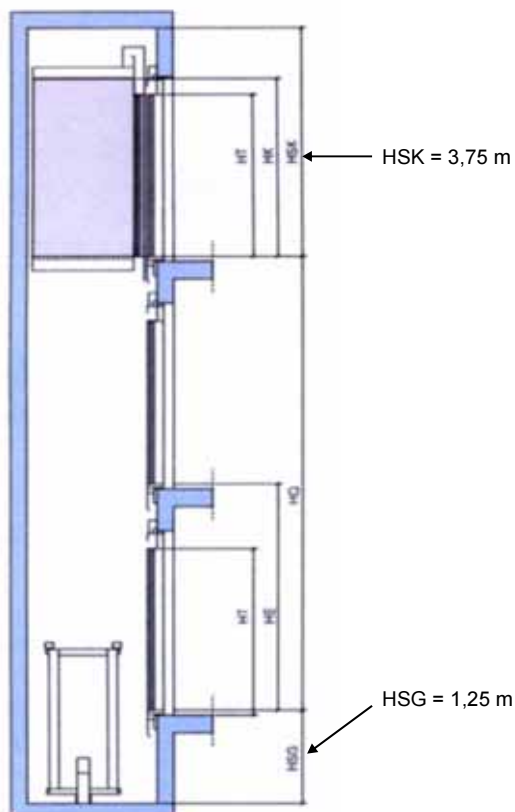
- Ⓐ Considerando que a estrutura das lajes tenha altura igual a 0,80 m, conclui-se que um veículo com altura da carga igual à máxima permitida não poderá passar pelo espaço previsto, já que as estruturas somadas dos níveis +3,00 e +6,00 diminuem o pé-direito.
- Ⓑ Um veículo com carga de 5,00 m de altura — portanto com altura acima da máxima permitida — passa pela passagem se a estrutura das lajes tiver uma altura de 90 cm.
- Ⓒ Caso a primeira laje não fosse interrompida na passagem, seria necessário uma advertência com a placa da figura 2 — de altura máxima permitida — para evitar colisão do veículo com a laje.
- Ⓓ Se as estruturas das lajes tiverem uma altura de 0,80 m, a passagem de veículos estará dentro do permitido para rodovias.

QUESTÃO 39

Considere que o corte esquemático da figura 1 projete uma planta de 30,00 m \times 10,00 m; que a medida de 30,00 m tenha sido interrompida em 10,00 m, na primeira laje, pela passagem de veículos; que as lajes sejam nervuradas, consumindo um média de 0,1 m³ de concreto/m² de piso; e que o elevador projete uma área em planta de 3,00 m \times 4,00 m. Com base nesses dados, assinale a opção correta.

- Ⓐ Se a torre do elevador medir 3,00 m \times 4,00 m em planta, a área de impermeabilização do nível G será de 238,00 m².
- Ⓑ Desprezando-se a área do elevador, serão consumidos mais de 140,00 m³ de concreto para execução de todas as lajes.
- Ⓒ Desprezando-se a área em planta do elevador, serão necessários 1.100,00 m² de laje.
- Ⓓ Serão necessários menos de 18 m³ de concreto para o consumo da primeira laje, descontando-se a área do futuro do elevador.

RASCUNHO

QUESTÃO 40

Com base nas figuras 1 e 3 apresentadas na página anterior, julgue os itens que se seguem.

- I O poço da figura 1 está superdimensionado.
- II O percurso total do elevador ilustrado na figura 1 é de 16,25 m.
- III O corte esquemático e seus níveis indicados na figura 1 comportam o pé direito da casa de máquinas com 2,00 m, a laje de 10 cm, mais a medida HSK .
- IV A altura HSK, maior que os 3,00 m constantes nos níveis, é necessária para segurança de frenagem.

Estão certos apenas os itens

- A I e III.
- B I e IV.
- C II e III.
- D II e IV.

QUESTÃO 41

A fluência de ar por um edifício depende dos seguintes fatores:

- I diferença de temperatura entre o ar interno e o externo ao edifício;
- II diferença de altura entre a entrada e a saída de ar;
- III convecção do calor ascendente;
- IV direção e velocidade do vento.

Acerca desse tema, assinale a opção correta.

- A Dias quentes e um ambiente interno mais fresco que o externo favorecem as condições de troca de ar.
- B As condições de fluência do ar não são afetadas pela pressão e pela direção do vento, portanto, a topografia local não é fator relevante a ser considerado.
- C Não há relação entre o fator II e o fator III.
- D O fator III descreve um fenômeno também conhecido como efeito chaminé.

QUESTÃO 42

Considerando que, em determinado local, o vento dominante venha do leste e tendo em conta os fatores determinantes da fluência do ar em ambientes com ventilação natural, julgue os próximos itens, relativos ao uso de *sheds*.

- I Nas condições apresentadas, a abertura do *shed* deve estar orientada para oeste.
- II A convecção do calor ascendente contribui para o perfeito funcionamento do *shed*, desde que não existam entradas de ar inferiores.
- III As aberturas do *shed* orientadas para o sul atendem a todos os requisitos de iluminação e de ventilação.
- IV *Sheds* e panos de vidro buscam assegurar iluminação natural e racionalizar o consumo de energia elétrica.

Estão certos apenas os itens

- A I e III.
- B I e IV.
- C II e III.
- D II e IV.

QUESTÃO 43

Quanto a sistemas de ar condicionado, assinale a opção correta.

- A Os aparelhos de janela são considerados de expansão direta, já que o ar é resfriado diretamente no aparelho.
- B Os aparelhos de expansão indireta, como os *self contained*, são alimentados em uma central de água gelada gerada no *chiller*.
- C O aparelho *split*, de expansão indireta, é alimentado com água gelada a partir do *chiller*.
- D O aparelho tipo *fan coil*, de expansão direta, é composto de dois elementos, uma unidade externa e uma interna ao ambiente.

Figuras para as questões 44 e 45



Figura 1



Figura 2

Tabela 1: critérios para a previsão de pontos telefônicos (PT)

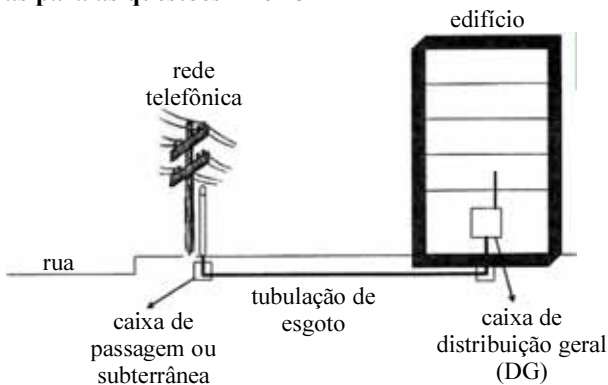
tipo de edificação	número mínimo de PT
residencial/predial	até 2 quartos: 1 PT 3 quartos: 2 PT acima de 3 quartos: 3 PT
lojas	1 PT por 50 m ² e fração
escritórios	1 PT por 10 m ² e fração
indústrias ou escritórios	1 PT por 10 m ² e fração

QUESTÃO 44

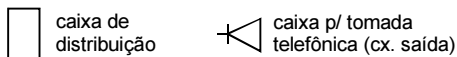
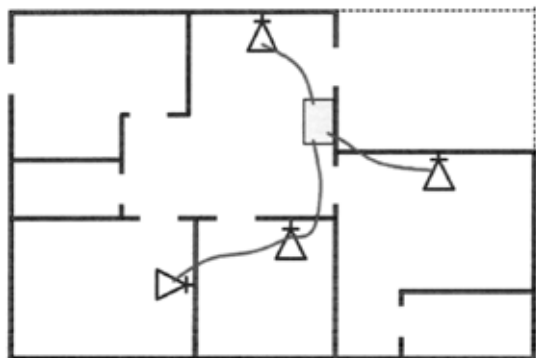
Considerando as figuras 1 e 2 e a tabela 1 acima, assinale a opção correta relativa a instalações telefônicas.

- Ⓐ Considerando-se que a planta mostrada na figura 2 seja de um escritório no qual foram instalados pontos telefônicos observando-se estritamente o estabelecido na tabela 1, conclui-se que esse escritório tem menos de 30,00 m² de área.
- Ⓑ Considerando-se que a planta mostrada na figura 2 seja de um apartamento de 2 quartos, conclui-se que a quantidade de pontos telefônicos instalados observa as regras estabelecidas na tabela 1.
- Ⓒ Considere que uma casa de 150 m², com três quartos, tenha sido construída e nela foram colocados um ponto telefônico na sala e outro na suíte. Nessa situação, as instalações telefônicas dessa casa respeitam as regras estabelecidas na tabela 1.
- Ⓓ De acordo com as normas estabelecidas na tabela 1, uma loja de 38,00 m² deve receber 3 pontos telefônicos.

QUESTÃO 45

- ▶ A caixa de distribuição geral deve estar, obrigatoriamente, no andar térreo.
- ▶ Cada caixa de distribuição deve atender a um andar abaixo e um acima daquele em que estiver localizada.
- ▶ A tubulação secundária é destinada à instalação da fiação telefônica interna de uma edificação.
- ▶ A tubulação primária abrange a caixa de distribuição geral, as caixas de distribuição e as tubulações que as interligam.

Com base nas figuras e informações fornecidas, julgue os itens subsequentes.

- I Até chegar ao aparelho, a ligação da rede telefônica passa pela caixa subterrânea, pela tubulação de entrada e pela caixa de distribuição geral, que alimenta as caixas para tomada telefônica (cx. saída).
- II No edifício de quatro lajes representado na figura 1, haverá 4 caixas de distribuição e 1 caixa de distribuição geral.
- III A tubulação entre as caixas deve ser a mais curta possível, visando-se baixo consumo de material.
- IV A tubulação primária a ser incorporada na figura 1 será vertical.

Estão certos apenas os itens

- Ⓐ I e II.
- Ⓑ I e III.
- Ⓒ II e IV.
- Ⓓ III e IV.

QUESTÃO 46

Assinale a opção correta relativamente a medidas de prevenção de incêndio em edifícios.

- Ⓐ A acessibilidade ao lote e ao edifício, bem como a previsão de rotas de fuga, são medidas de proteção ativa dos edifícios, definidas desde o projeto arquitetônico.
- Ⓑ A resistência ao fogo dos materiais estruturais e de acabamento faz parte das medidas de proteção passiva dos edifícios.
- Ⓒ Em edifícios antigos, onde há maior probabilidade de incêndio devido ao desgaste das instalações, um meio eficaz e econômico de prevenir incêndios é por meio do uso de *sprinklers*.
- Ⓓ A desvantagem do *sprinkler* é que ele só entra em funcionamento a partir de temperaturas acima de 100 °C, o que pode retardar o processo de extinção dos focos de incêndio.

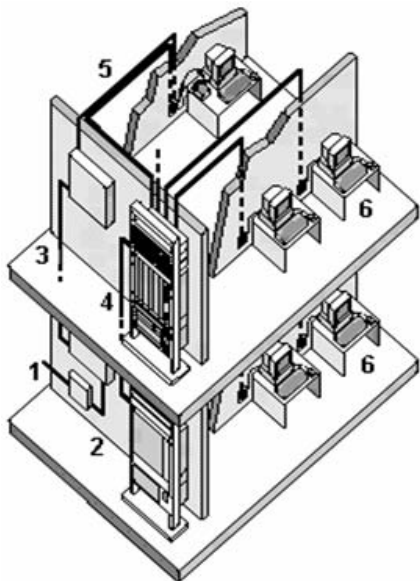
QUESTÃO 47

O sistema de cabeamento estruturado, como o ilustrado na figura acima, constitui uma infra-estrutura metálica ou óptica que atende a diversas aplicações, proporcionando flexibilidade de *layout*, facilidade de gerenciamento, administração e manutenção. A respeito desse assunto, assinale a opção correta.

- A Entre as aplicações do cabeamento estruturado estão a automação de escritórios e os sistemas elétricos, de climatização e de segurança patrimonial.
- B Todas as funções de uma sala de equipamentos, também chamada de sala técnica, podem ser atendidas pelo armário de telecomunicações.
- C A capeação *Backbone* corresponde ao número 5 na ilustração mostrada acima.
- D Assim como as LANs e WANs, a Internet é uma rede privada, só que de grande extensão.

QUESTÃO 48

VoIP (*voice over IP*) é uma tecnologia que converte sinais analógicos de voz em pacotes. Assim como os dados, esses pacotes trafegam dentro de uma rede que utiliza a tecnologia IP (Internet Protocol). Permite-se a comunicação PC a PC por meio de um programa de computador conhecido por *Soft-Phone*, que implementa todas as funcionalidades e todos os protocolos necessários para estabelecer a comunicação por voz. WANs são redes de longa distância que conectam várias LANs (redes locais).

O texto acima trata da tecnologia VoIP. Essa tecnologia permite a comunicação de voz

- A por sinais analógicos.
- B através da maior WAN pública.
- C por expansão de dados.
- D de PC a PC, com o emprego do telefone WAN.

QUESTÃO 49

Com base nos papéis que o fiscal, o empreiteiro e o proprietário devem desempenhar em uma obra, assinale a opção correta.

- A No caso de conflitos entre o proprietário da obra e a empresa construtora, o fiscal deve defender a última, que possui maior qualificação técnica.
- B Para que a obra consiga cumprir o cronograma físico-financeiro, é imprescindível que o fiscal mantenha estreito relacionamento de amizade com o empreiteiro.
- C Com a fiscalização, o proprietário acaba ficando distante da obra, o que leva a um resultado diferente do esperado pelo autor do projeto.
- D Uma fiscalização efetiva traduz-se na minimização dos custos de construção e na qualidade da obra.

QUESTÃO 50

Em uma obra, o termo *alisar* é utilizado para designar

- A o instrumento que confere ao reboco uma textura acetinada.
- B marcos de portas e janelas.
- C a guarnição de portas e janelas, também conhecida como mata-junta.
- D o instrumento utilizado para aplinar madeiras.

QUESTÃO 51

A palavra gabarito pode adquirir diferentes significados técnicos relacionados à construção, à arquitetura e ao urbanismo. De fato, nesse contexto, a palavra gabarito é utilizada para designar

- I a marcação feita com fios nos limites da construção antes do início das obras.
- II o limite de altura imposto pela legislação às edificações dentro de determinada área urbana.
- III um modelo em verdadeira grandeza, que serve para traçar, verificar ou controlar formas e medidas durante a execução de uma obra.
- IV um molde para a representação gráfica de elementos arquitetônicos.

A quantidade de itens certos é igual a

- A 1.
- B 2.
- C 3.
- D 4.

QUESTÃO 52

linha	A	B
1	cobertura	abóboda, bandeira, cumeeira, espigão, tesoura
2	estrutura	banzo, coluna, contraventamento, flecha, laje
3	alvenaria	adobe, combogó, emboço, longarina, reboco
4	esquadria	aduela, batente, boneca, frechal, marco
5	piso	bloquete, <i>parquet</i> , pé-de-moleque, soleira, ladrilho hidráulico

Algumas linhas da tabela acima — que estão numeradas de 1 a 5 — estão **incorretas**, pois cada linha é considerada correta se os termos técnicos listados na coluna **B** correspondem ao elemento construtivo listado na coluna **A**. Nessa situação, na tabela acima estão corretas apenas as linhas

- Ⓐ 1 e 3.
- Ⓑ 1 e 5.
- Ⓒ 2 e 4.
- Ⓓ 4 e 5.

QUESTÃO 53

Considerando a tendência atual de colocar aquecedores solares nos projetos de edifícios residenciais, assinale a opção correta.

- Ⓐ Essa tecnologia é insatisfatória, devido à inconstância da radiação solar ao longo do dia e do ano.
- Ⓑ Além de onerosos, os aquecedores solares necessitam de isolamento acústico, devido ao ruído que produzem.
- Ⓒ No caso de residências localizadas no hemisfério Sul, os coletores de energia solar devem ser direcionados para o sul.
- Ⓓ Para permitir maior incidência dos raios solares, a inclinação dos coletores deve variar conforme a latitude do lugar onde serão instalados.

QUESTÃO 54

De acordo com a NBR 18, o canteiro de obras é “uma área de trabalho fixa e temporária, onde se desenvolvem operações de apoio e execução de uma obra”. Ele se divide em áreas operacionais, de convivência e de estocagem. Formas incorretas de transporte e guarda de materiais implicam em um aumento do custo da obra. Considerando essas observações, assinale a opção correta.

- Ⓐ Por melhor que seja o *lay-out* do canteiro de obras, normalmente ele vai sendo modificado durante as diversas fases da obra.
- Ⓑ Os galpões fechados são os menos indicados para armazenagem de qualquer tipo de madeira, já que apresentam índice de umidade que pode danificar o material.
- Ⓒ Quando se tratar de obra de pequeno porte, os sacos de cimento podem ser arrumados sobre base elevada de madeira, em pilhas de 20 a 30 sacos, e consumidos em até trinta dias após o recebimento.
- Ⓓ Os vidros devem ser transportados em cavaletes, e armazenados com inclinação de 20% em relação à vertical.

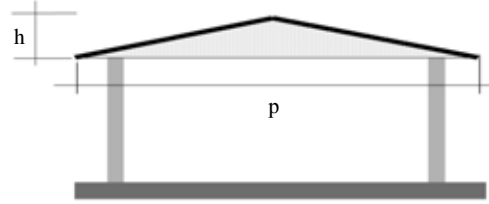
QUESTÃO 55

declividade ($d\%$) é igual a $h \div p/2$
 $h = 1$ metro
 $p = 10$ metros

Considerando a figura acima, assinale a opção correta, no que tange a coberturas.

- Ⓐ A inclinação das coberturas horizontais varia normalmente entre 5% e 10%.
- Ⓑ Coberturas tipo cascas são executadas com placas de papelão betumado.
- Ⓒ A altura da cumeeira — também chamada de ponto de cobertura —, resulta da relação entre a declividade e o vão. O telhado da casa ilustrada na figura acima tem declividade do telhado de 20%.
- Ⓓ Sabendo-se que a inclinação (α°) é o ângulo que o plano de cobertura faz com a horizontal, é correto afirmar que um telhado com inclinação de 45° apresenta uma declividade de 80%.

QUESTÃO 56

Julgue os itens a seguir.

- I Além das janelas e fachadas envidraçadas, também são consideradas esquadrias as portas e bancadas.
- II Como o custo do vidro temperado está cada vez mais acessível, esquadrias com grandes panos de vidro vêm-se tornando muito comuns.
- III Não é recomendável a utilização de esquadrias de alumínio em casas de praia, sendo preferível, nesse caso, a chapa de ferro dobrada, mais pesada e resistente.
- IV A madeira, além de ser um material bonito, quando obtida a partir de reflorestamento, pode também contribuir para o fortalecimento do conceito de construção sustentável.

Estão certos apenas os itens

- Ⓐ I e II.
- Ⓑ I e III.
- Ⓒ II e IV.
- Ⓓ III e IV.

QUESTÃO 57

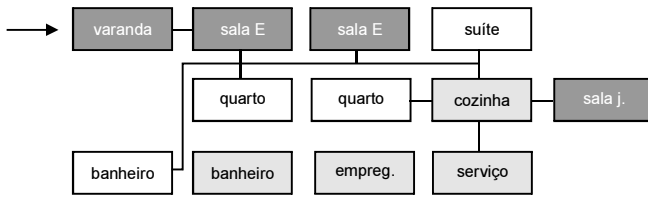

Fluxograma

ambiente	quantidade	áreas (m ²)
setor 1		
varanda	1	50,00
sala estar	1	80,00
lavabo	1	2,00
sala jantar	1	30,00
setor 2		
suíte	1	50,00
quartos	3	103,00
banheiro	1	8,00
setor 3		
copa/cozinha	1	30,00
área de serviço	1	12,00
quarto de empregada	1	9,00
banheiro	1	6,00
total		380,00

dimensionamento dos ambientes

Com base no programa de necessidades de uma residência, expresso no fluxograma e na tabela acima, assinale a opção correta.

- A O setor social da casa tem 92,00 m².
- B O setor íntimo está identificado no fluxograma pela cor cinza claro.
- C O fluxograma não corresponde à tabela de dimensionamento.
- D O fluxograma atende a um bom funcionamento de uma casa.

QUESTÃO 58

Para o dimensionamento de reservatórios de água para um edifício, foram utilizados os dados a seguir:

- ▶ consumo de água por pessoa/dia = 200 litros;
- ▶ volume para reserva de 2 dias;
- ▶ edifício com 10 pavimentos;
- ▶ 3 apartamentos / pavimento;
- ▶ cada apartamento com uma média de 6 pessoas;
- ▶ $\frac{3}{5}$ da água calculada deve ficar no reservatório inferior e $\frac{2}{5}$ no reservatório superior.

Com base nessas informações, assinale a opção correta, com relação ao reservatório superior.

- A Um reservatório com volume de 15,00 m³ atende às necessidades do edifício.
- B Uma caixa-d'água de 20.000 litros forneceria, com grande folga, o volume de água necessário para atender à norma de incêndio.
- C Para atender às necessidades do edifício, seria necessária a construção de uma caixa d'água de dimensões 5,00 m × 5,00 m × 3,00 m, com uma folga, na altura, de 55 cm para a torneira de boia.
- D Uma caixa d'água de concreto de dimensões 3,00 m × 3,00 m × 2,50 m comporta o volume de água necessário para atender a demanda.

RASCUNHO

QUESTÃO 59

Considerando-se a Lei n.º 5.194/1966, que regula o exercício das profissões de engenheiro, arquiteto e engenheiro-agrônomo, assinale a opção correta.

- Ⓐ O CREA é a instância máxima de fiscalização do exercício profissional da engenharia, da arquitetura e da agronomia.
- Ⓑ Os registros de autoria de planos e projetos, para salvaguarda dos direitos autorais dos profissionais, serão fornecidos, pelos conselhos regionais, àqueles que assim o desejarem.
- Ⓒ Os diplomados por escolas ou faculdades de engenharia, arquitetura ou agronomia cujos diplomas não tenham sido registrados por repartição federal não poderão exercer as respectivas profissões.
- Ⓓ No caso de escassez de profissionais de determinada especialidade, poderão ser contratados estrangeiros, desde que estes possuam registro definitivo emitido pelo conselho regional.

QUESTÃO 60

A partir da Lei n.º 6.938/1981, que instituiu a Política Nacional de Meio Ambiente e criou o Conselho Nacional de Meio Ambiente (CONAMA), surgiram as figuras do estudo de impacto ambiental (EIA) e do relatório de impacto ambiental (RIMA).

Nesse contexto, assinale a opção correta.

- Ⓐ O EIA é o principal documento de avaliação de impacto ambiental (AIA), necessário para a obtenção de licenciamento prévio de empreendimentos considerados potencialmente causadores de degradação ao meio ambiente.
- Ⓑ São dispensados do EIA, os projetos urbanísticos com menos de 1.000 ha.
- Ⓒ O RIMA é obrigatório somente para projetos urbanísticos relativos a áreas de relevante interesse ambiental.
- Ⓓ O diagnóstico ambiental da área de influência do projeto, contido no EIA, deve considerar o meio físico, o meio biológico e os ecossistemas naturais e o meio socioeconômico.

QUESTÃO 61

Com base no disposto na NBR 9050, que trata da acessibilidade de pessoas portadoras de necessidades especiais, assinale a opção correta.

- Ⓐ Em estacionamento de veículos que possuam um total de 100 vagas, devem ser reservadas 10 vagas para pessoas portadoras de deficiências.
- Ⓑ No caso de *box* de banheiro com porta abrindo para o interior, as dimensões mínimas de *a* e *b*, mostrados na figura abaixo, são, respectivamente, 80 cm e 100 cm.

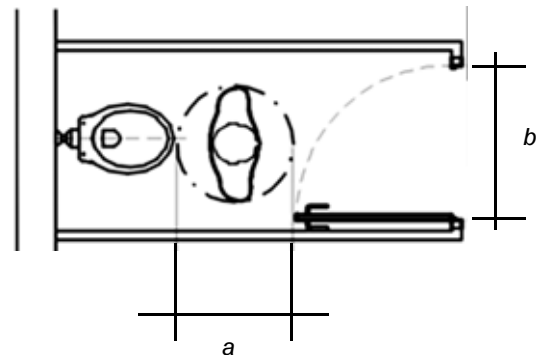

- Ⓒ Sempre que possível, deve-se substituir o chuveiro por banheira adaptada para pessoas com dificuldade de locomoção, por serem essas banheiras mais seguras e confortáveis.
- Ⓓ Os acessórios para sanitários, tais como cabides, saboneteiras e toalheiros, devem ter sua área de utilização dentro da faixa de alcance confortável, ou seja, no máximo entre 0,80 m e 1,20 m do piso acabado.

QUESTÃO 62

Considerando a Lei n.º 6.766/1979, regulamentada pela Lei n.º 9.785/1999, que dispõe sobre o parcelamento do solo urbano, assinale a opção correta.

- Ⓐ São considerados equipamentos comunitários as escolas de ensino fundamental e médio localizadas em cidades de até 30.000 habitantes.
- Ⓑ As diretrizes para a elaboração de projetos de loteamentos expedidas pelo poder municipal vigorarão pelo prazo máximo de 4 anos.
- Ⓒ Ao poder federal caberá disciplinar a aprovação pelos municípios de loteamentos e desmembramentos quando localizados em áreas de interesse histórico.
- Ⓓ Os municípios com menos de 100.000 habitantes serão dispensados da fase de fixação de diretrizes de planejamento para a elaboração do projeto de loteamento.

QUESTÃO 63

Estudos feitos para cozinhas industriais provam que um bom arranjo espacial pode minimizar o tempo gasto em deslocamentos desnecessários. Esses estudos de trânsito podem constituir uma base para o planejamento de uma cozinha que considere os movimentos naturais lá realizados. Um arranjo racional pode ter como base o triângulo americano, que se baseia nas distâncias entre fogão, pia e geladeira. A soma das distâncias não deve ser superior a 7 metros (cozinhas pequenas) e 8 metros (cozinhas grandes). Na Alemanha, adota-se o método do estudo de linhas, sendo o *lay-out* baseado nos caminhos percorridos para a realização do trabalho. Existem basicamente cinco tipos de *lay-out*: em linha, em corredor ou galeria, em forma de L, em forma de U e em ilha.

Lia B. de M. GUIMARÃES, et al. A ergonomia, a engenharia e a arquitetura como ingredientes em um processo de instalação de uma cozinha industrial. UFRGS.

Considerando o assunto tratado no texto acima, assinale a opção correta.

- A É preferível dispor o fogão ao lado da geladeira de forma a evitar grandes deslocamentos para a cocção dos alimentos.
- B No *lay-out* em galeria, o corredor deve ser largo o suficiente para permitir a abertura de armários sob as bancadas, além da circulação e do movimento das pessoas.
- C O *lay-out* em forma de U garante maior aproveitamento dos armários sob as bancadas.
- D Além de outras vantagens, o *lay-out* em forma de ilha, onde o fogão fica centralizado, garante uma economia de deslocamentos e movimentos.

QUESTÃO 64

Quanto à industrialização das construções, assinale a opção correta.

- A A indústria da construção oferece grande quantidade de produtos ao mercado, o que explica porque a construção industrializada tem obtido mais qualidade em seus resultados do que a construção convencional.
- B A diferença entre pré-moldado de canteiro e de usina é que a linha de montagem do primeiro se dá em pátios abertos, e a do segundo, em galpões fechados.
- C Uma das vantagens da construção industrializada é o largo aproveitamento de mão-de-obra.
- D O raciocínio modular permite um aprimoramento da qualidade da construção, entre outros motivos, pela repetição.

QUESTÃO 65

O processo projetual arquitetônico é um processo complexo, envolvendo uma atividade tecnológica, um processo criativo, um processamento de informações e a estruturação e resolução de problemas. Este processo está, primeiro, diretamente ligado às representações de objetos; segundo, embasado em um conjunto de relações sociais, culturais e históricas, onde os instrumentos de representação e o tipo de mediação são importantíssimos. Durante o processo projetual, uma idéia inicial vai-se transformando em algo compreensível, a fim de ser comunicada.

G. L. de Carvalho, e I. A. C. Almeida. A representação do projeto arquitetônico aliando a computação gráfica aos traçados de desenhos tradicionais, junho/2002 (com adaptações).

Com relação ao tema tratado no texto, assinale a opção correta.

- A Com os sistemas CAD (*Computer Aided Design*), a descrição cartesiana da realidade ficou ultrapassada.
- B Os avanços em CAD para arquitetura têm sido usados principalmente no campo da criação do partido arquitetônico.
- C Apesar de todas as pesquisas que vêm sendo desenvolvidas objetivando diferentes usos para o computador na arquitetura, a grande maioria de arquitetos brasileiros usa os sistemas CAD basicamente para criar uma representação 2D de seus projetos, fazendo uso de planos, seções, elevações e detalhes.
- D A geometria descritiva vem sendo substituída pelos sistemas CAD com grande precisão e qualidade na representação.

QUESTÃO 66

O paisagismo pode ser entendido como a arte e a técnica de promover o projeto, planejamento e gestão de espaços livres, urbanos ou não. Com relação a esse conceito, assinale a opção correta.

- A Seguindo o modelo clássico, o paisagismo moderno adota a topiaria — arte de criar adornos nos jardins por meio da poda das plantas.
- B Enquanto o paisagismo detém-se na escolha das espécies vegetais, a jardinagem ocupa-se de sua locação e manutenção.
- C O paisagista deve procurar imitar a natureza, como forma de garantir a integridade física do bioma.
- D O xeriscape (do grego, *xeros* = seco) é uma filosofia de paisagismo que se utiliza de plantas nativas e resistentes à seca.

QUESTÃO 67

Considerando que após a promulgação da Constituição de 1988 e a implantação do Código de Defesa do Consumidor, de 1990, verificou-se grande aumento do acesso da população aos órgãos da justiça, assinale a opção correta.

- A** Nos fóruns, as áreas de atendimento ao público devem ficar mais próximas da entrada, para evitar a circulação de muitas pessoas nas partes internas dos prédios.
- B** A utilização da informática pelos tribunais conferiu aos processos judiciais agilidade suficiente para tornar desnecessárias as salas de espera anteriormente existentes.
- C** Com a utilização cada vez maior da informática e a possibilidade de realização de audiências não-presenciais, é inevitável que os futuros espaços judiciários sofram significativa diminuição.
- D** Para demonstrar a gravidade e a seriedade das tarefas desempenhadas nos espaços judiciários, é imprescindível que a arquitetura judiciária mantenha uma feição suntuosa.

QUESTÃO 68

Uma das principais características de um programa complexo em arquitetura é a especialização das circulações. Nesse contexto, julgue se a diretriz apresentada em cada item a seguir — relativa à circulação em prédios que se destinam às atividades judiciárias — caracteriza um programa complexo.

- I separação das funções judiciais, administrativas e de atendimento ao público;
- II concentração das atividades de atendimento ao público no primeiro andar do prédio;
- III estabelecimento de três padrões distintos de circulação: um para os juízes, outro para o público em geral e outro para os presos;
- IV instalação de um sistema de segurança.

Caracterizam um programa complexo apenas as diretrizes apresentadas nos itens

- A** I e II.
- B** I e III.
- C** II e IV.
- D** III e IV.

QUESTÃO 69

Com relação à informática aplicada à arquitetura, julgue os itens seguintes.

- I Na versão mais recente do AutoCAD, é possível gerar animação solar, prevendo-se qual será o resultado da insolação no interior do edifício.
- II Com a matemática, é possível criar objetos tridimensionais por meio de geração e edição de sólidos verdadeiros — sólidos que, mesmo que não sejam reais, podem ser construídos e não apenas desenhados. Os *softwares* Sketch Up versão 6 Pro, AutoCAD 2008 e FormZ versão 6 são capazes de gerar sólidos verdadeiros e de avaliar suas características físicas, tais como massa, volume, peso etc.
- III Utilizando-se o Sketch Up versão 6 Pro ou o AutoCAD 2008, é possível, depois de elaborar um objeto tridimensional, gerar desenhos técnicos (cortes, elevações e plantas) por meio dos comandos de corte (*slice*) horizontal ou vertical.
- IV Os sistemas CAD, de forma geral, podem produzir geometria vetorial bidimensional ou tridimensional a partir de imagens matriciais importáveis, desde que sejam feitos alguns ajustes de escala.

A quantidade de itens certos é igual a

- A** 1.
- B** 2.
- C** 3.
- D** 4.

QUESTÃO 70

Julgue os itens que se seguem.

- I Uma das limitações da última versão livre do Google Sketch Up, quando comparada com a versão comercial, é que não é possível, utilizando-se a versão livre, estabelecer a verdadeira localização do sítio no globo terrestre, a partir da latitude e longitude ou da cidade desejada.
- II É possível gerar um relatório de quantitativos das esquadrias e inseri-lo em um arquivo do AutoCAD por meio da importação de dados de uma planilha do Excel de tal forma que, sempre que algum item é alterado, os dados são automaticamente atualizados no desenho onde a planilha foi inserida.
- III Pode-se associar algumas referências de dados a itens específicos da geometria no AutoCAD. Com isso, é possível gerar um banco de dados capaz de informar, por exemplo, onde a mesa de um funcionário está situada nas dependências de um edifício.
- IV Ao contrário das versões anteriores, em que era obrigatório o ajuste manual do sistema de coordenadas para criar objetos em cada plano do objeto tridimensional, as últimas versões do AutoCAD permitem que o sistema de UCS (*user coordinate system*) seja gerenciado de forma automática e dinâmica.

Estão certos apenas os itens

- A** I e II.
- B** III e IV.
- C** I, II e IV.
- D** II, III e IV.

Figuras para as questões 71 e 72



Figura 1: ladrilhos para piso podotátil (o ladrilho 1 é de alerta e o 2 é direcional)



Figura 2: pisos podotáteis — placas direcionais e de alerta

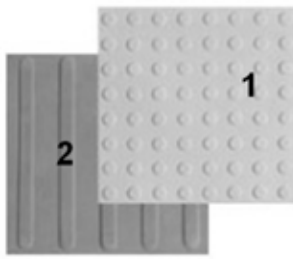

Figura 3: ângulo mínimo para o qual a placa de alerta é dispensável

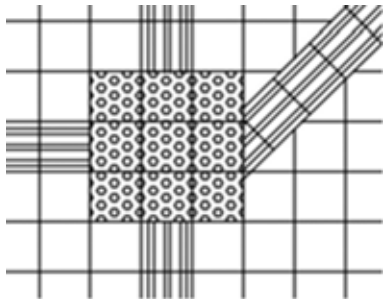

Figura 4: detalhe da aplicação de piso podotátil em uma agência bancária

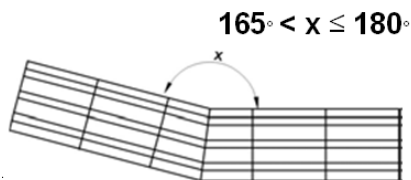

Figura 5: detalhe da aplicação de piso podotátil em uma agência bancária

QUESTÃO 71

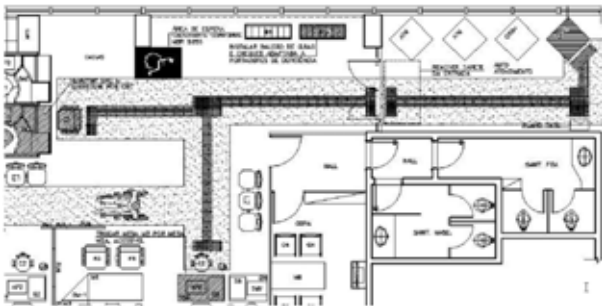
Com base nas imagens apresentadas e na NBR 9050, assinale a opção correta.

- A Para o piso da agência representada, haverá maior consumo de placas de alerta que de placas direcionais.
- B Sempre que houver mudança de direção, será preciso sinalizar com placa de alerta.
- C O ladrilho 1 conta em sua superfície com uma sinalização em Braille.
- D Em uma mudança de direção de 160°, é obrigatório o emprego de placa de alerta.

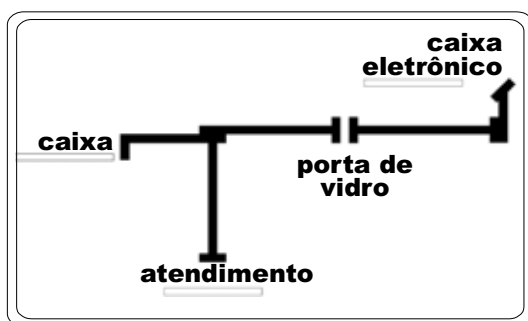
QUESTÃO 72

Ainda tendo como base as imagens apresentadas e a NBR 9050, assinale a opção correta.

- A No trecho do projeto da agência bancária mostrado, a faixa de sinalização tátil deve, obrigatoriamente, ficar nivelada com o piso adjacente.
- B Entre o caixa e o caixa eletrônico, inclusive, existem 8 pontos de sinalização de alerta.
- C Existe uma porta de vidro entre o caixa eletrônico e o resto da agência, fartamente sinalizada com placas de alerta.
- D Para chegar ao caixa eletrônico, há uma mudança brusca de direção. Nesse local, é preciso adotar a placa direcional.

QUESTÃO 73

A arquitetura, em estreita decorrência do momento histórico, tem explorado diferentes formas de linguagem, tais como

- I o construtivismo, que estabelece um rompimento com o passado, e busca explorar a instabilidade e a ascendência como característica de um contínuo processo revolucionário.
- II o modernismo, que, além da produção em série voltada às demandas sociais, busca uma nova linguagem a partir das possibilidades do concreto e do vidro.
- III o *high tech*, que leva ao extremo as possibilidades técnicas e expressivas dos novos materiais.

A quantidade de itens certos é igual a

- A 0.
- B 1.
- C 2.
- D 3.

QUESTÃO 74

Julgue os itens a seguir.

- I O uso do Algoritmo de Iluminação Global permite simular o transporte dos raios de luz, inclusive a sua inter-reflexão nas superfícies difusas da cena. O AutoCAD 2007 oferece essa ferramenta como parte integrante original e não como um *plug-in* a ser adquirido a parte.
- II Gerar animações a partir de modelos tridimensionais é uma das facilidades mais importantes oferecidas pelos sistemas CAD. Em geral, desenha-se uma linha, círculo ou arco, que define o caminho da câmera virtual a ser animada. Em seguida, o sistema gera a animação que simula um passeio por dentro ou fora do modelo, podendo essa tarefa ser gravada para reprodução posterior. Essas facilidades são conhecidas como *walkthrough* e estão disponíveis na maioria dos sistemas CAD atuais.
- III A tarefa de elaborar uma biblioteca com os símbolos arquitetônicos usuais pode ser muita extensa e cansativa. Em alguns sistemas CAD recentes, pode-se destacar os blocos dinâmicos da versão 2006 do AutoCAD, que permitem ajustar o bloco no próprio desenho.
- IV Poucos sistemas CAD não oferecem ferramentas que auxiliem o usuário a customizar a sua interface para executar tarefas repetitivas, como criar blocos, componentes etc. O AutoCAD oferece a linguagem de *scripts* AutoLISP para executar tais customizações. Contudo, alguns sistemas CAD menos onerosos financeiramente não oferecem facilidades tais como o Sketch Up.

A quantidade de itens certos é igual a

- A 1.
- B 2.
- C 3.
- D 4.

QUESTÃO 75

O projeto de edificações é composto, entre outros, pelo projeto arquitetônico que, definido pelas NBR 13.531 e NBR 13.532, é integrado pelas seguintes fases: estudo preliminar; anteprojeto ou projeto pré-executivo; projeto legal; projeto básico (opcional); projeto executivo final.

A respeito desse assunto, assinale a opção correta.

- A As outras etapas do projeto de edificações são: execução da obra e fiscalização.
- B O estudo preliminar e o anteprojeto são fases iniciais, de pouca influência para a edificação final.
- C O projeto executivo final só é concluído após os projetos especializados terem sido entregues.
- D O projeto básico, quando é feito, ocorre obrigatoriamente após o projeto legal estar aprovado.

QUESTÃO 76

Assinale a opção correta acerca do Regimento Interno do TRE/GO (RITRE/GO).

- A O RITRE/GO é redigido e aprovado por ato do seu presidente.
- B O RITRE/GO tem por objeto estabelecer a composição, competência e funcionamento do TRE/GO e regulamentar não só os procedimentos jurisdicionais que lhe são atribuídos constitucionalmente e por meio da legislação eleitoral, como também os procedimentos administrativos.
- C A garantia da inamovibilidade não se aplica aos juízes do TRE/GO no exercício de suas funções.
- D Os motivos geradores de impedimento e suspeição para os juízes de direito, previstos na legislação processual civil e penal, não são aplicáveis aos juízes do TRE/GO, pois contra estes apenas é possível alegar impedimentos e suspeições por motivo de parcialidade partidária.

QUESTÃO 77

Assinale a opção correta acerca das competências do TRE/GO.

- A** Compete ao TRE/GO aplicar penas disciplinares de advertência, suspensão e demissão aos juízes eleitorais.
- B** Não compete ao Tribunal responder a consultas formuladas por partidos e candidatos, pois, como órgão do Poder Judiciário, lhe é proibida a atividade consultiva.
- C** O princípio da inércia da jurisdição impede o TRE/GO de fazer representações ao Tribunal Superior Eleitoral.
- D** É competência do TRE/GO determinar a apuração das urnas anuladas, por decisão de juntas eleitorais, quando na situação de provimento de recurso interposto.

QUESTÃO 78

Acerca do papel do defensor público perante o TRE/GO, assinale a opção correta.

- A** Quando o Ministério Público funcionar em um processo na qualidade de parte, ao defensor público fica assegurado o direito de pronunciamento prévio ao do Ministério Público.
- B** O pronunciamento do defensor público no processo em que atuar deve ser sempre realizado por escrito, para fins de registro dos atos praticados. No caso de sustentação oral, o texto do memorial da sustentação deve ser entregue ao TRE/GO.
- C** O defensor público deve exercer a defesa dos interesses dos juridicamente necessitados perante o TRE/GO, até mesmo em prol de pessoas jurídicas.
- D** O defensor público não possui poderes requisitórios para fins de instrução dos feitos em que atua.

QUESTÃO 79

Um processo foi protocolado no TRE/GO, sem aparente dependência com outro feito. O processo foi distribuído nas 48 horas subsequentes e deixou de obedecer à precedência, tendo em vista pedido de preferência do advogado do partido político que era parte autora. Após a distribuição, abriu-se vista ao procurador regional eleitoral. Os autos ficaram com o Ministério Público Federal (MPF) por dez dias e foram devolvidos sem parecer. A parte pediu inclusão em pauta e o feito foi levado a julgamento.

Com referência a esta situação hipotética, assinale a opção correta.

- A** A distribuição foi realizada dentro do prazo regimentalmente previsto.
- B** Mesmo não tendo apresentado parecer no prazo devido, que é de 5 dias, o procurador regional eleitoral preserva o direito de proferir parecer oralmente na assentada do julgamento.
- C** Nesse caso, não deveria ter sido aberta vista ao procurador regional eleitoral, pois houve pedido de preferência por parte do advogado, o que motivou, até a distribuição sem observância à regra geral de obediência ao critério de precedência.
- D** Caso ocorra impedimento do relator, deve ser realizada nova distribuição, sem compensação posterior.

QUESTÃO 80

Aberta sessão do TRE/GO, foi composta a mesa. Em seguida, passou-se à leitura, à discussão e à aprovação da ata da sessão anterior. Um advogado presente na sessão solicitou pedido de preferência, tendo em vista sua deliberação de realizar sustentação oral durante o julgamento do processo que patrocinava. Seu requerimento foi negado pelo Tribunal e a sessão teve continuidade. Aprovada a ata, foi verificado o número de juízes presentes e julgados os feitos, obedecendo-se a ordem estabelecida pelo regimento. Proclamados os resultados, foi realizada a leitura do expediente e encerrada a sessão.

Tendo por base o fato hipotético narrado, assinale a opção correta acerca da ordem de trabalho nas sessões do TRE/GO.

- A** Houve inversão da ordem dos trabalhos, pois a verificação do número de juízes presentes deve ser realizada antes da leitura, da discussão e da aprovação da ata da sessão anterior.
- B** A leitura do expediente é o último ato a ser praticado na sessão, pois configura resumo dos julgamentos realizados.
- C** A verificação do número de juízes presentes deve ser o primeiro ato na ordem de trabalho da sessão, precedendo até mesmo a composição da própria mesa.
- D** A ordem dos trabalhos do Tribunal não pode ser modificada, tanto mais por pedido de advogado que pretenda realizar sustentação oral.

PROVA DISCURSIVA

- Nesta prova, que vale **dez** pontos, faça o que se pede, usando o espaço indicado no presente caderno para rascunho. Em seguida, transcreva o texto para a **FOLHA DE TEXTO DEFINITIVO DA PROVA DISCURSIVA**, no local apropriado, pois **não serão avaliados fragmentos de texto escritos em locais indevidos**.
- Respeite o limite máximo de **trinta** linhas. Qualquer fragmento de texto além desse limite será desconsiderado.
- Na **folha de texto definitivo**, identifique-se apenas no cabeçalho da primeira página, pois **não será avaliado** texto que tenha qualquer assinatura ou marca identificadora fora do local apropriado.



Supremo Tribunal Federal, Brasília



Catedral Metropolitana de Brasília

O centenário de Oscar Niemeyer deu ensejo a uma série de manifestações vindas de todos os cantos do mundo. O mestre da estrutura curvilínea, o humanista e o herdeiro do modernismo são qualidades reconhecidas por famosos colegas de profissão que deixam expressas suas opiniões sobre a vasta obra do arquiteto brasileiro. O britânico Richard Rogers destaca os edifícios “belos, plásticos, com boas proporções e dinâmicos que combinam a escultura, a funcionalidade e a ciência com a arte”. A magia que o italiano Renzo Piano diz buscar em seus edifícios é “um pouco a alegria de Niemeyer, que não é vazia porque por trás há um papel político, o de fazer arquitetura para que o povo a aproveite e para que a cidade seja um local de felicidade”. O português Álvaro Siza lembrou o fascínio que produziam em sua geração os projetos do brasileiro: “Pilares como pontos, paredes como finas linhas onduladas, a forma quase dissolvida, com tudo tão nítido e tão novo e tão evolutivo”. A anglo-iraquiana Zaha Hadid destaca que “a originalidade, a sensibilidade espacial e o talento do brasileiro são absolutamente únicos e insuperáveis”. Já para o mexicano Ricardo Legorreta, Niemeyer, “dotado de uma criatividade e um talento natural impressionantes, soube criar uma arquitetura universal”. Finalmente, o arquiteto espanhol Juan Herreros conclui: “a valorização da beleza como ingrediente funcional é certamente o legado mais fértil e útil de Niemeyer”.

Internet: <www.g1.globo.com> (com adaptações).

Tendo o texto acima como referência inicial, redija um texto dissertativo a respeito da relação entre a obra de Niemeyer e os princípios da arquitetura moderna e do legado do arquiteto brasileiro para a história da arquitetura moderna. No seu texto, aborde, necessariamente, os seguintes aspectos:

- ▶ obras de Niemeyer e os princípios da arquitetura moderna;
- ▶ integração das artes plásticas à arquitetura de Niemeyer;
- ▶ relação entre a obra do arquiteto e a história da arquitetura moderna;
- ▶ caráter nacional e internacional da obra de Niemeyer.

1	
2	
3	
4	
5	
6	
7	
8	
9	
10	
11	
12	
13	
14	
15	
16	
17	
18	
19	
20	
21	
22	
23	
24	
25	
26	
27	
28	
29	
30	

